

## FM125-00-55DB-B

La motobomba FM125-00-55DB-B, de mediana presión está diseñada para suplir las necesidades de bombeo mas exigentes, es ideal para aplicaciones donde las distancias de bombeo son significativas y las presiones requeridas por el sistema son medianas, por ejemplo agricultura, minería, equipos de perforación, entre otras.

La motobomba FM125-00-55DB-B, ofrece un caudal máximo de hasta 710 GPM y una presión máxima de hasta 52 m @ 1800 RPM.

### CARACTERÍSTICAS Y VENTAJAS

- Estructura robusta y de alta confiabilidad.
- Estructura modular en acero.
- Gancho de izado central con capacidad para soportar el peso del equipo.
- Tanque integrado de 58 galones

### ACCESORIOS OPCIONALES

- Acoples y coladera de succión.
- Tuberías y mangueras de succión o descarga.
- Construcción sobre base estructural, base tanque o skid petrolero.
- Tablero de control análogo o digital.

### OPCIONES DE MOTOR

MARCA	BAUDOUIIN
MODELO	4M06V4D0
POTENCIA MÁX	55 HP
VELOCIDAD	1800 RPM
REFRIGERACIÓN	AGUA / AIRE

REFERENCIAS	FM125-00-55DB-B
-------------	-----------------



### MATERIALES DE CONSTRUCCIÓN

PARTE	ESTANDAR (00)	TIPO ADI (D0)
CARCASA	FUNDICIÓN HIERRO ASTM A48	FUNDICIÓN HIERRO ASTM A48
IMPELER	FUNDICIÓN HIERRO ASTM A48	HIERRO DÚCTIL ASTM A536
EJE DEL IMPELLER	ACERO ASTM 1045	ACERO ASTM 1045

*Disponible en otros materiales como acero inoxidable bajo requerimientos.*

LOS PRODUCTOS ORIGINALES PUEDEN VARIAR LIGERAMENTE RESPECTO A LAS FOTOGRAFÍAS. LA INFORMACIÓN EN ESTA FICHA ESTÁ SUJETA A CAMBIOS SIN PREVIO AVISO

## FM125-00-55DB-B

### CARACTERÍSTICAS

BOMBA MODELO	IS 125-100-315
CAUDAL MÁXIMO	710 GPM (163.5 m³/h)
ALTURA MÁXIMA	52 m (74 psi)
EFICIENCIA MÁXIMA %	79%
CONEXIÓN DE SUCCIÓN	5"
CONEXIÓN DE DESCARGA	4"
OPCIÓN MOTOR DIÉSEL	BAUDOVIN
VELOCIDAD DE OPERACIÓN	1450 RPM - 2200 RPM
TEMPERATURA DE OPERACIÓN MÁXIMA	80° C

**NOTA:**

La información se refiere a puntos máximos, para puntos específicos de operación, consultar la curva de rendimiento

### CURVA DE RENDIMIENTO

### IS 125-100-315

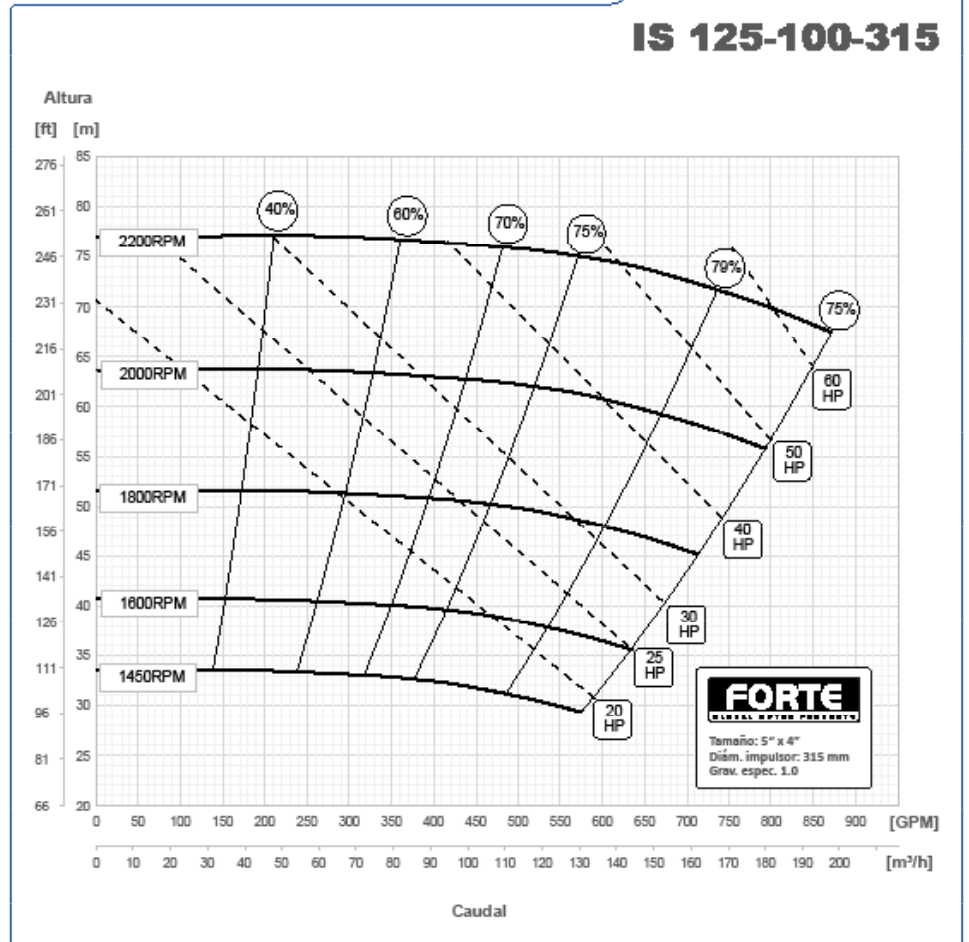

### DIMENSIONES

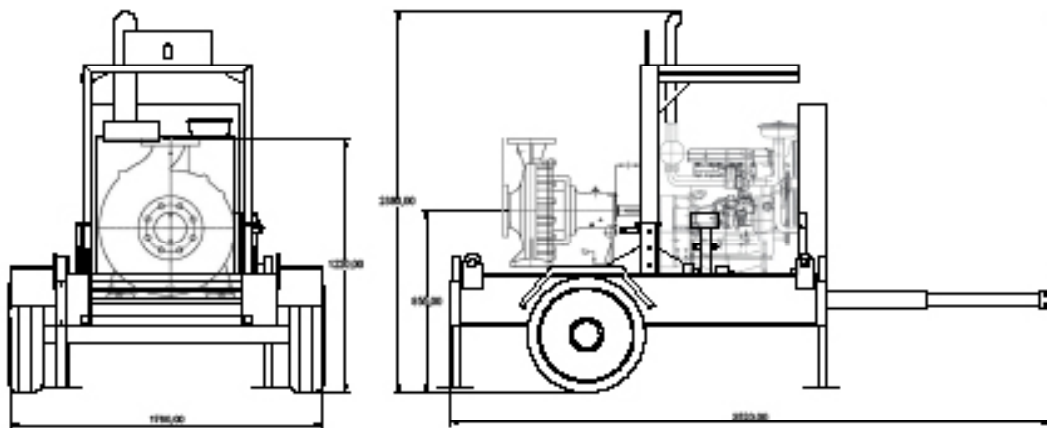

LOS PRODUCTOS ORIGINALES PUEDEN VARIAR LIGERAMENTE RESPECTO A LAS FOTOGRAFÍAS. LA INFORMACIÓN EN ESTA FICHA ESTÁ SUJETA A CAMBIOS SIN PREVIO AVISO

### PEDIDOS

PBX: (571) 743 4500 - 292 5222  
 Calle 17A No. 69B - 27, Bogotá D.C. - Colombia  
 comercial@globalmotor.net

FTMBFH02-V1